

HED 洗淨作業手順書

(以下の方法で HED の洗淨が行えます)

準備するもの

- ・メタノール
- ・綿棒
- ・ビーカー(大きさ 300ml くらい)
- ・コットン手袋 (MSD のイオン源クリーニング時使用のもの)
- ・アルミホイル
- ・メンテナンス工具
- ・コットンシート (MSD のイオン源クリーニング時使用のもの)

*アナライザー内部やサイドボードは静電気で破損する恐れがあります。作業前や作業中に必ず GC の天板(金属部分)などを触り、体の電位を落してください。お客様が行った作業で静電気による破損が生じて、当社では責任を負いかねますので、あらかじめご了承ください。

*この作業を行っても現象が改善されない場合や、この手順書で不明点がありましたら、コールセンター(0120-477-111)までご連絡ください。

HED 洗淨方法

① MSD をベントして、大気開放します。

操作方法は据え付け時のマニュアル、メンテナンス CD-ROM を参照ください。

② MSD の側面にあるケーブルをすべて外し、アナライザーを開けます。

以降の作業はコットン手袋を装着して行ってください。

取り付けブラケット(検出器側)

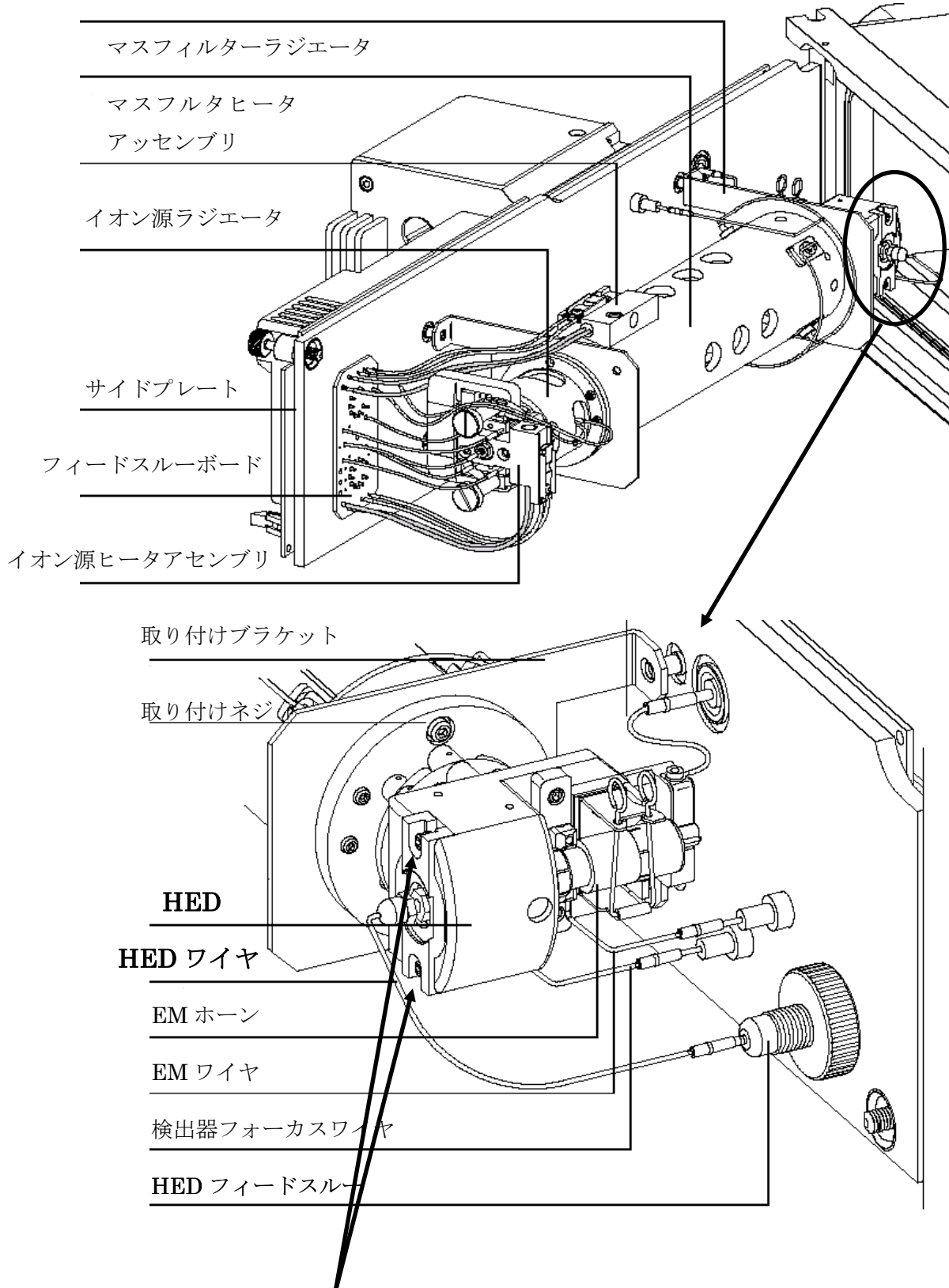

③ HED を固定している **2本のネジ** を外して、HED ワイヤ も外します。

④ HED を取り外し、コットンシートの上に置きます。

- ⑤ ビーカーにメタノールを少量入れ、綿棒の綿の方をメタノールに浸します。
- ⑥ HED(金属部分)をメタノールにつけた綿棒で拭き取ります。(セラミック部分にはメタノールを付けないように注意してください)

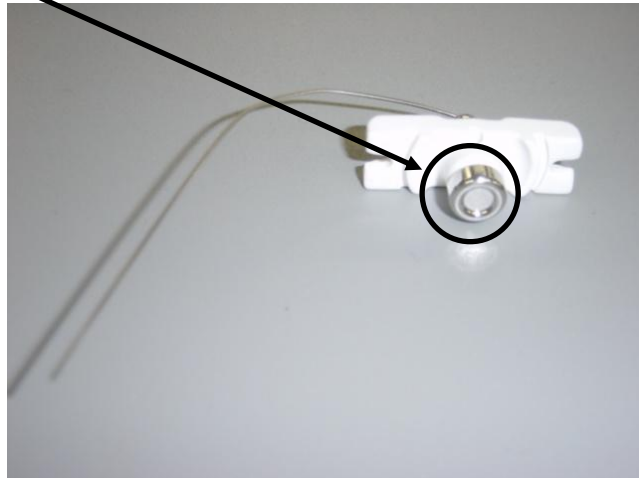

- ⑦ 洗浄した HED をアルミホイルで包み、GC オープンに入れます。
- ⑧ GC オープンを **60 度**に設定し、**30 分間 HED を乾燥**させます。
- ⑨ 乾燥させた HED を取り出し、MSD に取り付けます。
!!取り付けの際に HED のリード線が他の部分に接触しないように注意してください。
以降の作業はコットン手袋を外して行ってください。
- ⑩ アナライザーを閉じて、側面のケーブルを取り付けます。
!! アナライザーを閉じる前にサイドプレートの o-ring に埃や傷がないか確認します。ケーブルの付け忘れや取り付け不十分のないよう確認してください。
- ⑪ GC の電源を入れます。
- ⑫ サイドプレートを確実に押しながら MSD の電源を入れます。
- ⑬ MSD を真空排気して、**一晩 MSD を安定させます。**
操作は据え付け時のマニュアル、メンテナンス CD-ROM を参照ください。
!!安定時間を置かずにオートチューニングやデータ取り込みなど MSD のアナライザーを動作させると、HED で放電を起こしてアナライザーを破損する恐れがあります。必ず一晩安定時間を取り、その間は MSD のアナライザーを動作させないで下さい。

以上で洗浄作業は終了です。

*この作業を行っても現象が改善されない場合や、この手順書で不明点がありましたら、コールセンター(0120-477-111)までご連絡ください。